

※著作権の関係上、一部の問題を掲載していません。

平成三十二年度 ほっかいどうチャレンジテスト

前年度サポート問題（第一回）国語 小六

組 番 氏名

1

次の一と二の問いに答えましょう。

一 次の1から3までの文の——線部の漢字の読みを、ひらがなで書いてねいに書きましょう。

1 子孫のために資源を大切にする。

2 勢いよく走り出す。

3 兄弟で、こん虫採集に出かける。

二 次の1から3までの文の——線部のカタカナを、漢字で書いてねいに書きましょう。

1 勝利をイワう。

2 バスがテイシヤした。

3 話し合いの場をモウける。

次の一と二の問いに答えましょう。

一 次の1から3までのことわざの意味を、アからエまでの中からそれぞれ一つ選んで、その記号を書きましよう。

1 「ぬかにくぎ」 2 「石の上にも三年」 3 「石橋をたたいてわたる」

ア 上手な人であっても失敗することはあるということ。

イ 何事にも慎重で、じっくり取り組むこと。

ウ 何の手ごたえもなく、きき目がないうこと。

エ がまん強くしんぼうして続けければ、いつかは成こうするということ。

二 1から3までの文は、下の【文の型】のア・イ・ウのどの型に当たりますか。適切なものをそれぞれ一

つ選んで、その記号を書きましよう。

1 私は、わたし国語の学習で感想文を書いた。

2 頂上ちやうじやうから見える景色は、すばらしい。

3 日本で一番高い山は、富士山ふじさんだ。

ア 「何は(が)」 「何だ」

イ 「何は(が)」 「どうした」

ウ 「何は(が)」 「どんなだ」

国語 解答用紙

1

1

2

3

二

1

2

3

2

一		
3	2	1

二		
3	2	1

へここから左には解答を書いてはいけません

学校名				
組				
出席番号				
名前				
/12問中				

■正答

1

一 1 しそん

2 2 いきお(い)

3 3 さいしゅう

二 1 祝(う)

2 2 停車

3 3 設(ける)

2

一 1 ウ

2 2 エ

3 3 イ

二 1 イ

2 2 ウ

3 3 ア

■考え方

2

一 ことわざの意味や使い方を正しく理解するためには、辞書で調べたり、作文やスピーチで用いたりしながら日常生活の中で使えるようにすることが大切です。

1

次の計算をしましょう。

(1) $2.59 - 0.6$

(2) $3.5 + 0.5 \times 2$

(3) $2 \div 5$ （わりきれぬまで計算して、商を小数で書きましょう。）

(4) $\frac{4}{5} \div 8$

2

$\div 0.8$ の商の大きさについて考えます。 には 0 でない数が入ります。
下の **1** から **3** までの中から、正しいものを 1 つ選んで、その番号を書きま
しょう。

1 $\div 0.8$ の商は、 より大きくなる。

2 $\div 0.8$ の商は、 より小さくなる。

3 $\div 0.8$ の商は、 と同じになる。

3

500 kgの120%の重さは□です。

□に当てはまるものを、下の1から3までの中から1つ選んで、その番号を答えましょう。

- 1 500 kgより軽い
- 2 500 kgより重い
- 3 500 kgと同じ

4

たか子さんはおつかいに行き、せんざいを買います。家で使っているせんざいが、20%増量して売られていました。増量後のせんざいの量は480 mLです。増量前のせんざいの量は何mLですか。求める式と答えを書きましょう。

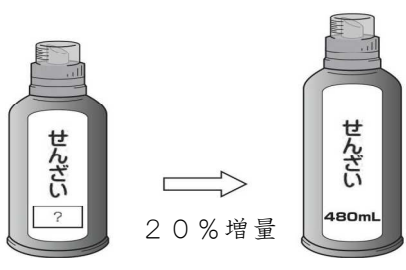

5

右のような円柱があります。この円柱の展開図を、下の^{てんかいず}ように側面を長方形にしてかきました。

辺アエの長さを求める式を書きましょう。ただし、円周率は3.14とします。

※計算の答えを書く必要はありません。

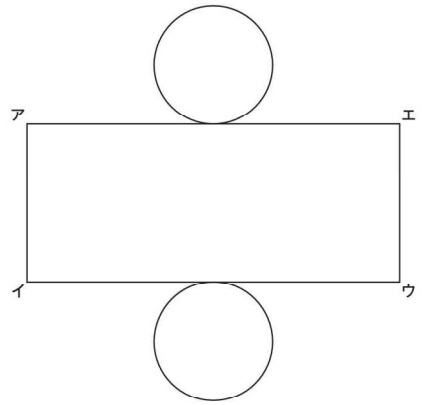
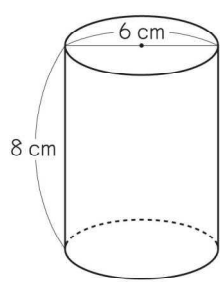

6

2色のリボンがあります。白色のリボンの長さは、赤色のリボンの長さの0.75倍です。



赤色のリボンの長さを□cmとしたとき、赤色のリボンと白色のリボンの長さの関係を正しく表している数直線を1から4までの中から1つ選んで、その番号を書きましょう。

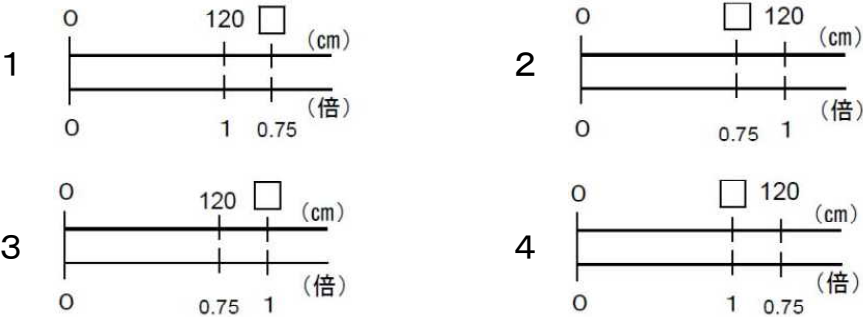

7

よう子さんたちは、港博物館に行くことにしました。よう子さんたちは、バスに乗って港博物館に行きます。

下の表は、乗車するバス停の時刻表の一部です。

時	港博物館行き 時刻表			
6	10	40		
7	10	40		
8	10	30	50	
9	10	25	45	55
10	10	25	45	55
11	10	30	50	



このバス停には、午前9時40分に集合します。
 港博物館までは、バスで20分かかります。
 午前10時20分までに、港博物館に着くためには、午前何時何分に発車する予定のバスに乗ればよいですか。その時刻をすべて書きましょう。

8

平行四辺形 A B C D をかきます。

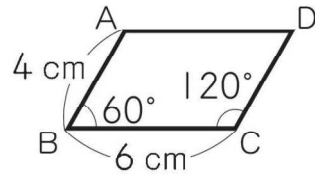

下の図のように、最初に、角 B が 60° になるように辺 A B と辺 B C をかきました。そして、三角定規さんかくじょうぎを使って点 A を通る直線と点 C を通る直線をかきました。

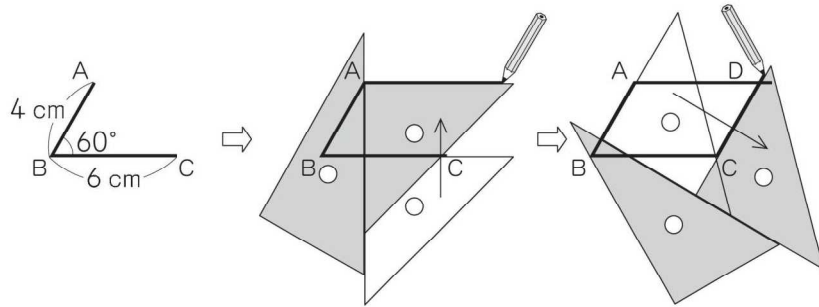

上の図の三角定規を使ったかき方は、下の平行四辺形の特ちょうの中の、どの特ちょうをもとにしていますか。

下の平行四辺形の特ちょうの **ア**、**イ**、**ウ** の中から 1 つ選んでその記号を書きましょう。

平行四辺形の特ちょう

平行四辺形は、

- ア** 向かい合った 2 組の辺がそれぞれ平行である。
- イ** 向かい合った 2 組の角の大きさがそれぞれ等しい。
- ウ** 向かい合った 2 組の辺の長さがそれぞれ等しい。

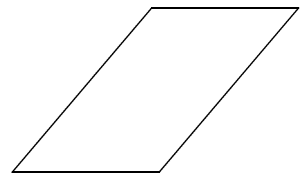

9

次の問題に答えましょう。

(1) 右の三角形アイウの面積の求め方を考えます。

辺イウを底辺とするとき、三角形アイウの高さはどこになりますか。右の①から⑤までの中から1つ選んで、その番号を書きましょう。

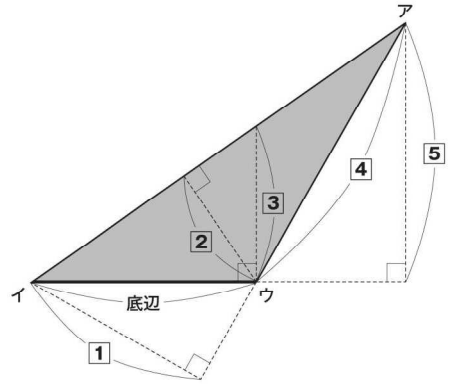

(2) 図の台形の面積を求める式として正しいものを、下の 1 から 4 までの中からすべて選んで、その番号を書きましょう。

- 1 $(3 + 8) \times 4 \div 2$
- 2 $(5 + 3) \times 4 \div 2$
- 3 $8 \times 4 \div 2 + 3 \times 5 \div 2$
- 4 $8 \times 4 \div 2 + 3 \times 4 \div 2$

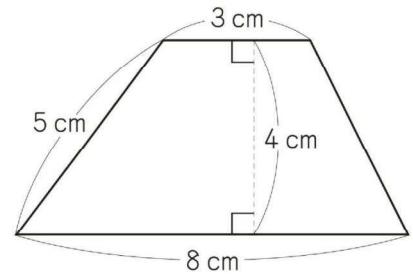

10

ゆかりさんの学校には、小型と中型の2種類のとび箱があります。小型のとび箱の1段ごとの高さは、1段目が30 cm、2段目から8段目までがそれぞれ10 cmです。中型のとび箱の1段ごとの高さは、1段目が35 cm、2段目から4段目までがそれぞれ15 cm、5段目から8段目までがそれぞれ10 cmです。

中型のとび箱 (8段)

小型のとび箱 (8段)

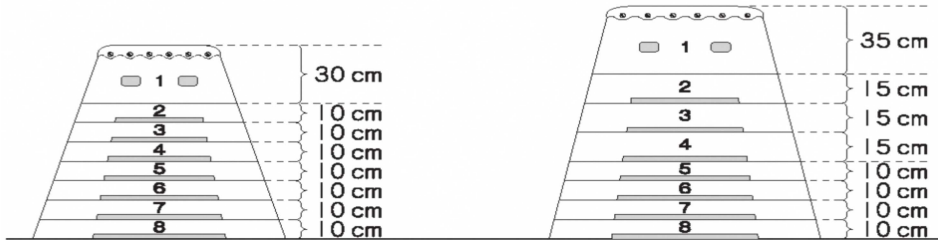

中型の飛び箱を8段にしたときの高さを求める式はどれですか。次の 1 から 4 までの中から1つ選んで、その番号を書きましょう。

- 1 $35 + 15 \times 8$
- 2 $35 + 15 \times 7$
- 3 $35 + 15 \times 4 + 10 \times 3$
- 4 $35 + 15 \times 3 + 10 \times 4$

音楽の時間に、けい子さんとまさるさんが一緒に打楽器でリズムの練習をしていました。

けい子さんは、カスタネットで下の**6小節のリズム**を何回かくり返します。

まさるさんは、タンブリンで下の**4小節のリズム**を何回かくり返します。

けい子さんの6小節目とまさるさんの4小節目は、同じリズムです。これを**アのリズム**とします。



けい子

6小節目
アのリズム

2/4
タン (ウン) タン (ウン) タン (ウン) タン (ウン) タン タ タ (ウン) タン

6小節のリズム

続く



まさる

4小節目
アのリズム

2/4
タ タ タ タ タン タン タ タ タン (ウン) タン

4小節のリズム

続く

けい子さんとまさるさんは、同時に演奏を始めました。

すると、1 2小節目に2人の**アのリズム**が重なりました。

2人の**アのリズム**が重なる1 2小節目の「1 2」は、どのような数ですか。言葉と「4」と「6」の数を使って書きましょう。

平成31年度「ほっかいどうチャレンジテスト」前年度サポート問題（第1回）
小学校第6学年
算数 解答用紙

★問題は16問あります。

1	(1)		(2)	
---	-----	--	-----	--

(3)		(4)	
-----	--	-----	--

2	
---	--

3	
---	--

4	式		答え	
---	---	--	----	--

学校名	組	出席番号	氏名	
				／16問中

5

6

7

8

9

(1)		(2)	
-----	--	-----	--

10

11

算数 解答（児童用）

1

(1)	1.99	(2)	4.5
-----	------	-----	-----

小数のたし算、ひき算は、位をそろえて計算します。

$$\begin{array}{r} 2.59 \\ - 0.6 \\ \hline \end{array}$$

×や÷は、+や-より先に計算します。

$$3.5 + \underline{0.5 \times 2}$$

先に計算します。

分数を整数でわる計算は、分子はそのままにして、分母にその整数をかけます。

$$\frac{4}{5} \div 8 = \frac{4}{5 \times 8}$$

$$= \frac{4}{40}$$

$$= \frac{1}{10}$$

(3)	0.4	(4)	$\frac{1}{10}$
-----	-----	-----	----------------

小数でわるわり算では、1より小さい数でわると、商はわられる数より大きくなります。

2

1

3

2

（比べられる量）＝（もとにする量）×（割合）です。
 120%を小数で表すと1.2なので、計算すると、
 $500 \times 1.2 = 600$ となり、もとにする量より大きくなります。

4

式	$480 \div 1.2$	答え	400 mL
---	----------------	----	--------

右の図のように、増量前のせんざいの量の1.2倍が480mLになります。
 $\square \times 1.2 = 480$ なので、 $\square = 480 \div 1.2$ で計算することができます。

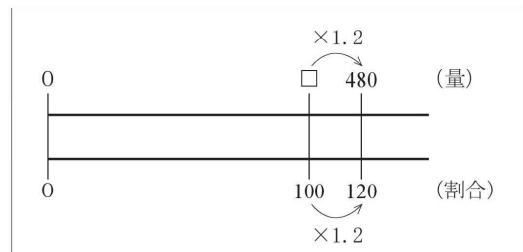

学校名	組	出席番号	氏名	/ 16問中

5

6×3.14

図のように、円柱の展開図の辺アエの長さは、底面の円周の長さと同じになります。
 (円周の長さ) = (円の直径) × (円周率) なので、 6×3.14 で求めることができます。

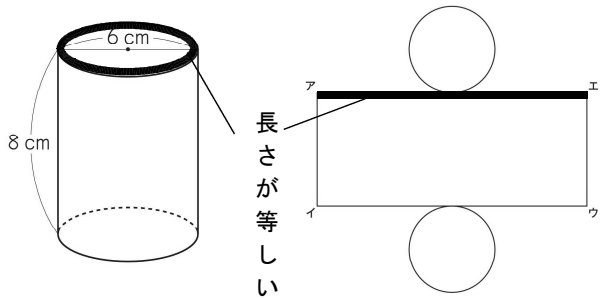

6

3

7

午前9時45分
 午前9時55分

港博物館まではバスで20分かかるので、午前10時20分までに到着するためには、午前10時までにバスに乗る必要があります。また、午前9時40分にバス停に集合するので、午前9時40分以降に発車する予定のバスに乗ることができます。そのため、午前9時40分から午前10時までのバスの発車予定時刻を、時刻表から選択します。

8

ア

9

(1)	5	(2)	1、4
-----	----------	-----	------------

- (上底+下底) × 高さ ÷ 2 の台形の面積の公式を用いて面積を求めます。
- 対角線を引いて、(三角形の面積) + (三角形の面積) と考えて台形の面積を求めます。

10

4

11

(例)
 12は、4と6の最小公倍数です。

6小節のリズム

					ア						ア	...
--	--	--	--	--	----------	--	--	--	--	--	----------	-----

4小節のリズム

			ア				ア				ア	...
--	--	--	----------	--	--	--	----------	--	--	--	----------	-----

問題文が複雑な時は、問題文の内容を図や表に表してみると分かりやすくなります。
 アのリズムとなるのは、6小節のリズムでは、6小節目、12小節目・・・、
 4小節のリズムでは、4小節目、8小節目、12小節目・・・です。
 この「6、12、・・・」は6の倍数、「4、8、12、・・・」は4の倍数です。
 それぞれのアのリズムが重なるのは、図のように12小節目で、これは6と4の共通な倍数の中で1番小さい倍数なので、最小公倍数といいます。